

TARANKO
MEBLE

INSTRUKCJA MONTAŻU

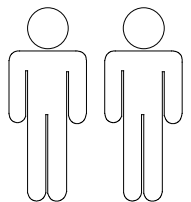

2 Osoby
2 Person
2 Persone
2 Человек

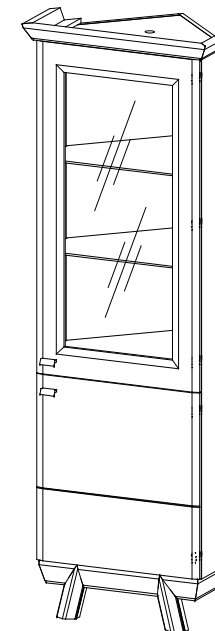
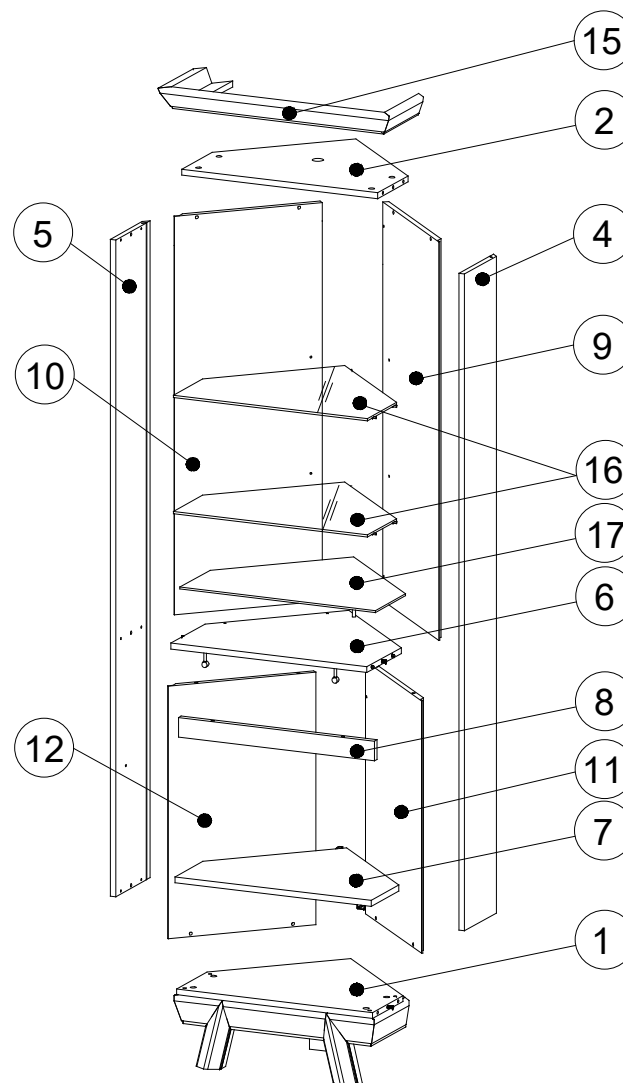
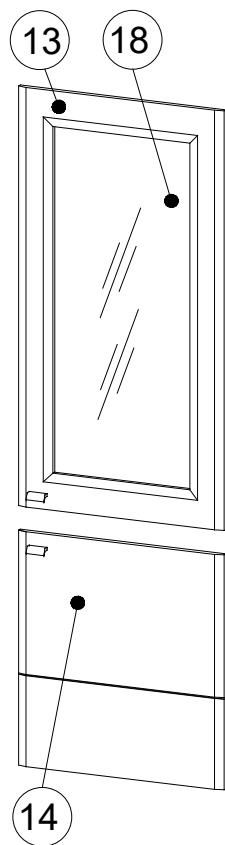
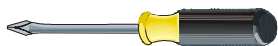
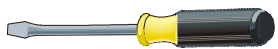















Nazwa Modelu: Aspen

Typ: AS-W/N witryna narożna L,P

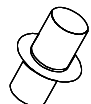
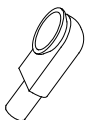
Strona Nr: 2 z 9

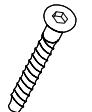
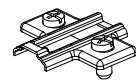
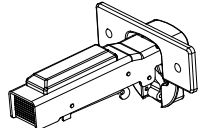
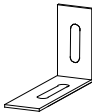
Nr	Nazwa	Długość	Szerokość	Grubość	Ilość elem.	Paczka
1	Wieniec zespolony D	584	390	208	1	1/4
2	Wieniec górny	572	476	16	1	1/4
4	Bok P	1800	215	16	1	2/4
5	Bok L	1800	215	16	1	2/4
6	Przegroda poz.	572	501	16	1	1/4
7	Półka	572	460	16	1	1/4
8	Blenda	572	54	16	1	1/4
9	Ścianka tylna górna P	1092	433	18	1	2/4
10	Ścianka tylna górna L	1092	415	18	1	2/4
11	Ścianka tylna dolna P	692	433	16	1	2/4
12	Ścianka tylna dolna L	692	415	16	1	2/4
13	Front rama	1150	600	18	1	2/4
14	Front pełny	644	600	18	1	2/4
15	Korona zespolona	674	265	60	1	3/4
16	Półka szklana	566	466	6	2	1/4
17	Lustro	566	475	6	1	1/4
18	Szkoło front.	1010	460	4	1	2/4

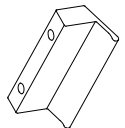
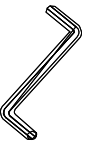
Legenda L-lewy, P-prawy, D- dolny

A1  Ø8x36 x6	B1  B34x5x11 x14	B2  B34x5x11 x22
B3  B34x16 x4	B4  x5	B5  x5
C7  Ø3,5x16 x10	C10  Ø3,5x30 x5	C17  Ø6,3x13 x1
D1  Ø5,0 x6	D4  Ø5,0 x12	G18  Ø4,0x22 x4
H2  Ø7,0x50 x8	I1  x5	J1  x5
L5  x1	O5  x1	U1  52 mm x2
Z4  x1	Z12  Ø8,0x40 x1	



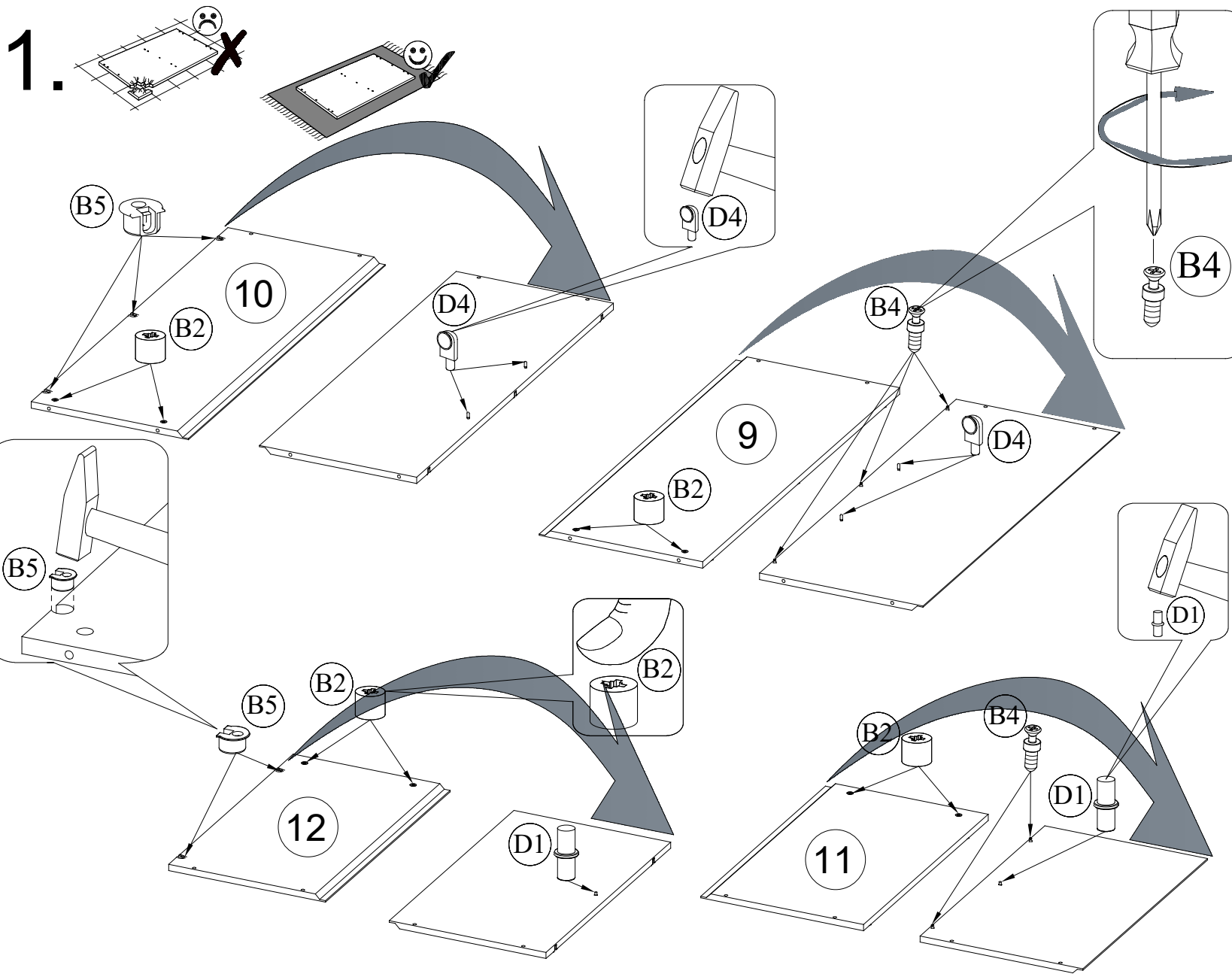

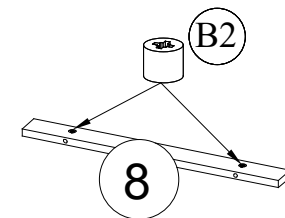
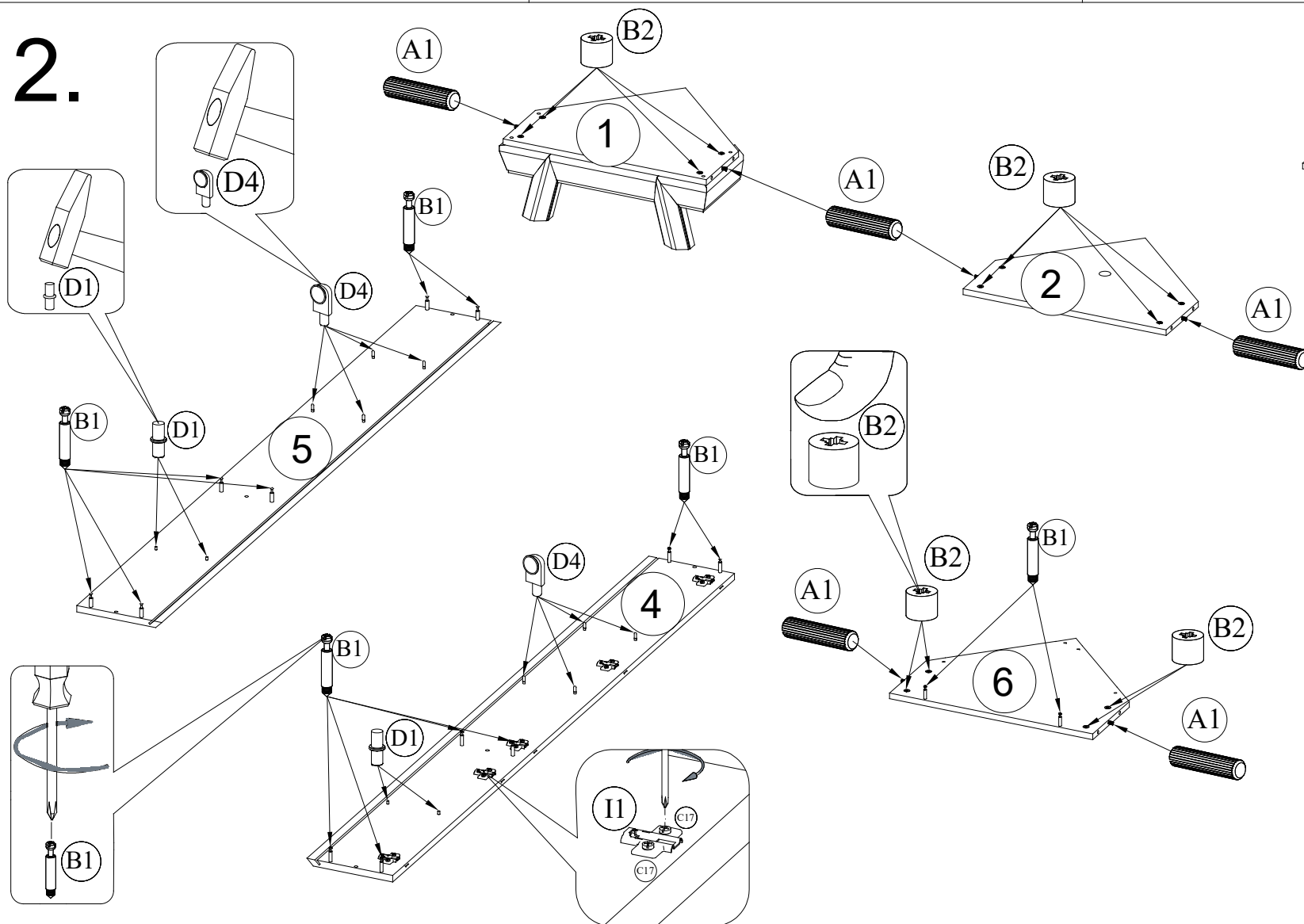

B2	B34x5x11	x8
B4		x5
B5		x5
D1	Ø5,0	x2
D4	Ø5,0	x4

2.

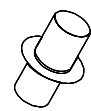
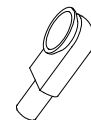
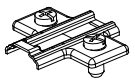

A1		Ø8x36 x6
B1		B34x5x16 x14
B2		B34x5x11 x14
D1		Ø5,0 x4
D4		Ø5,0 x8
I1		x5

3.

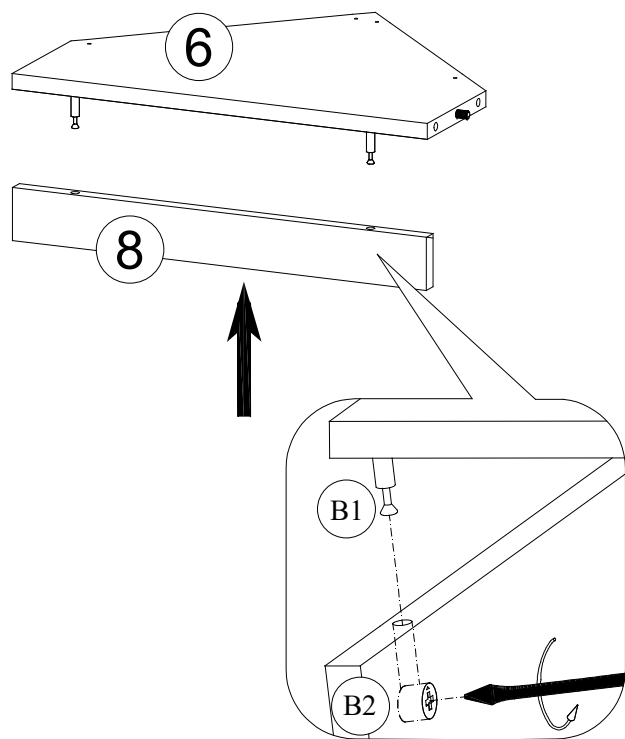

4.

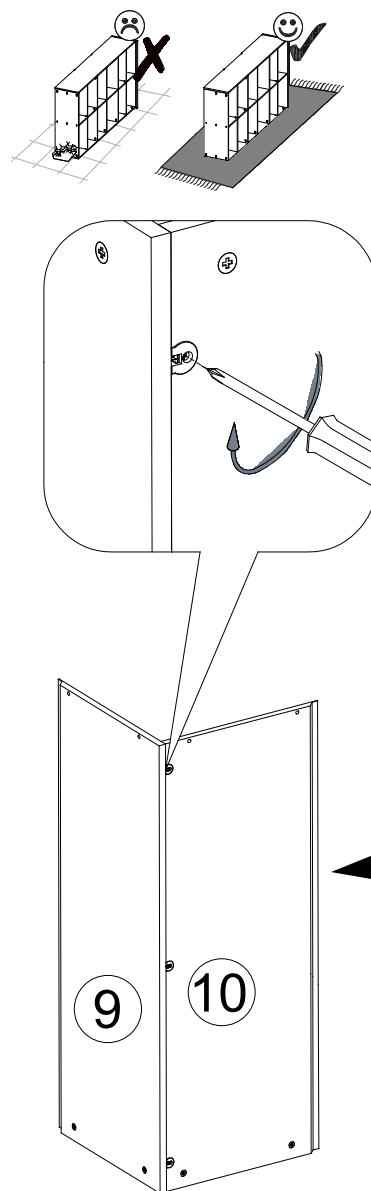

5.

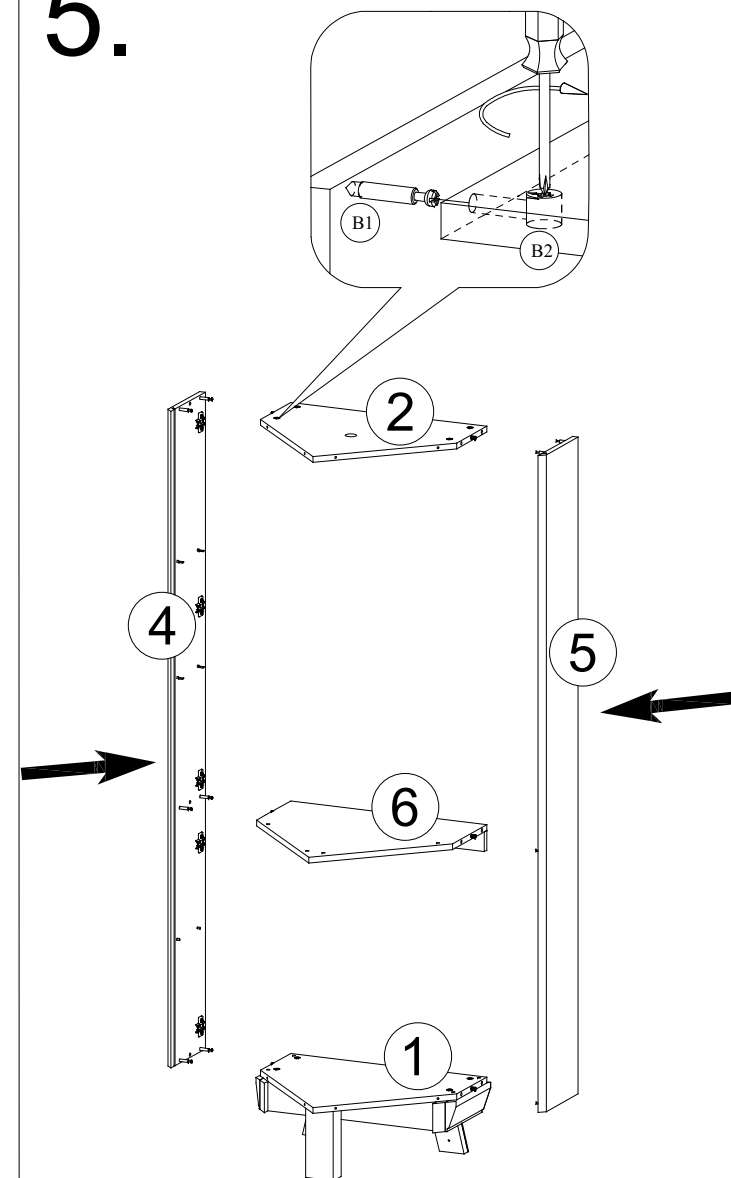

6.

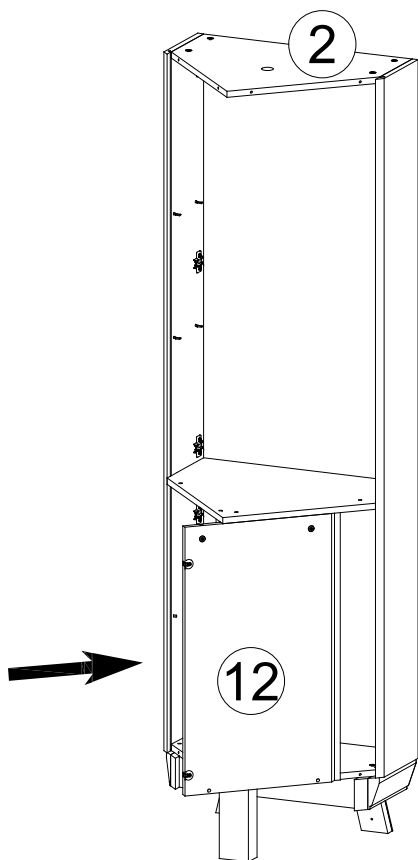

7.

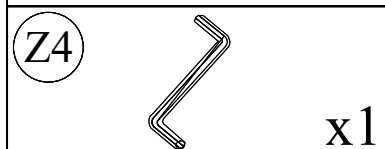
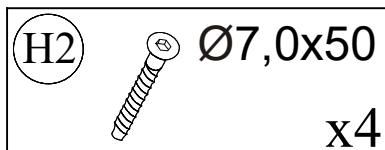
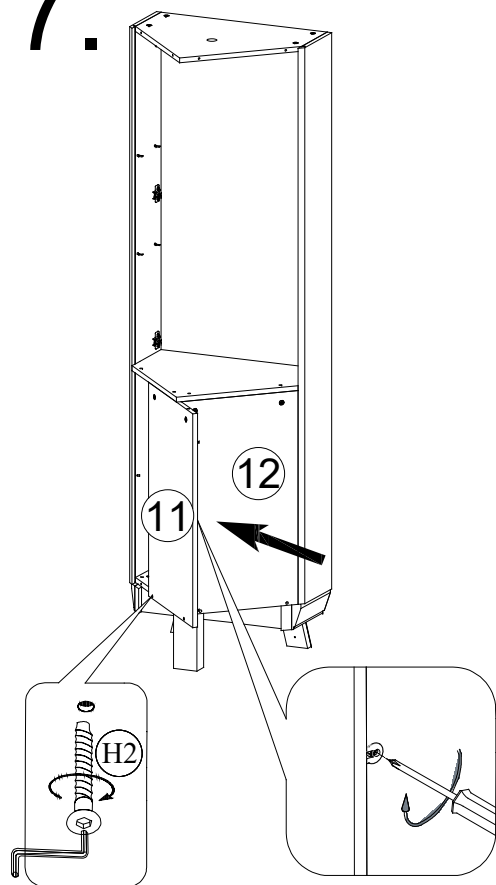

8.

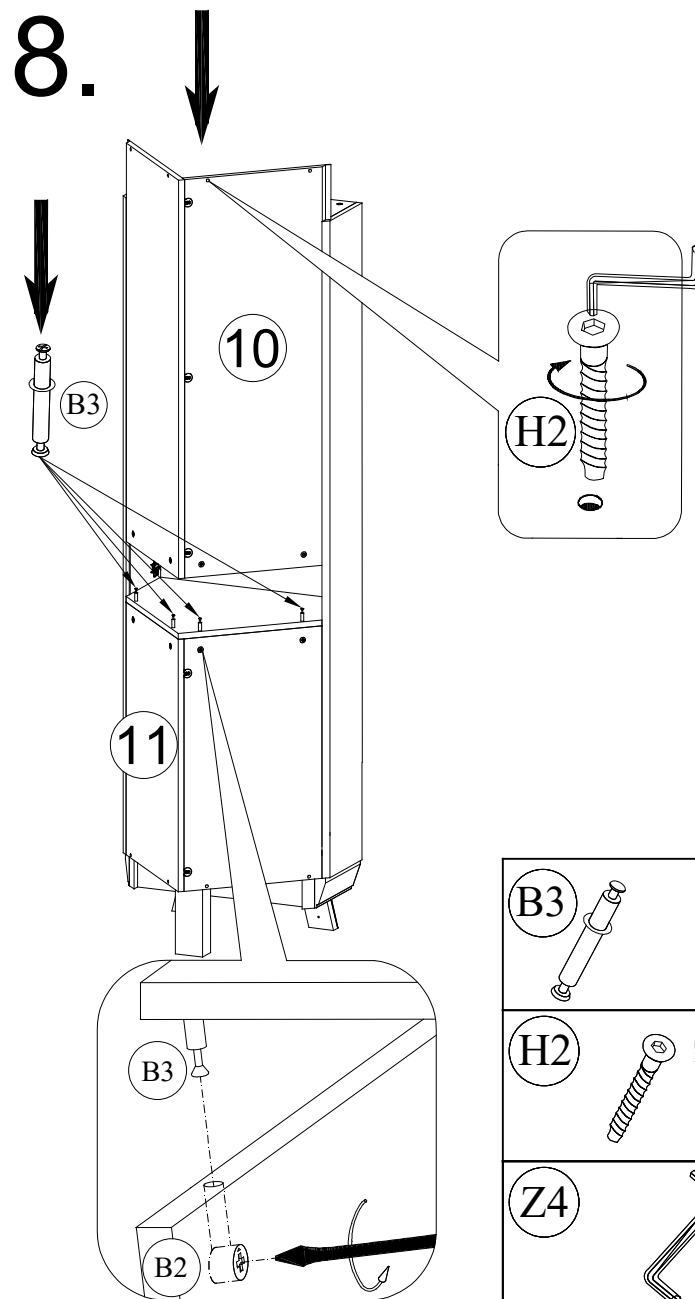

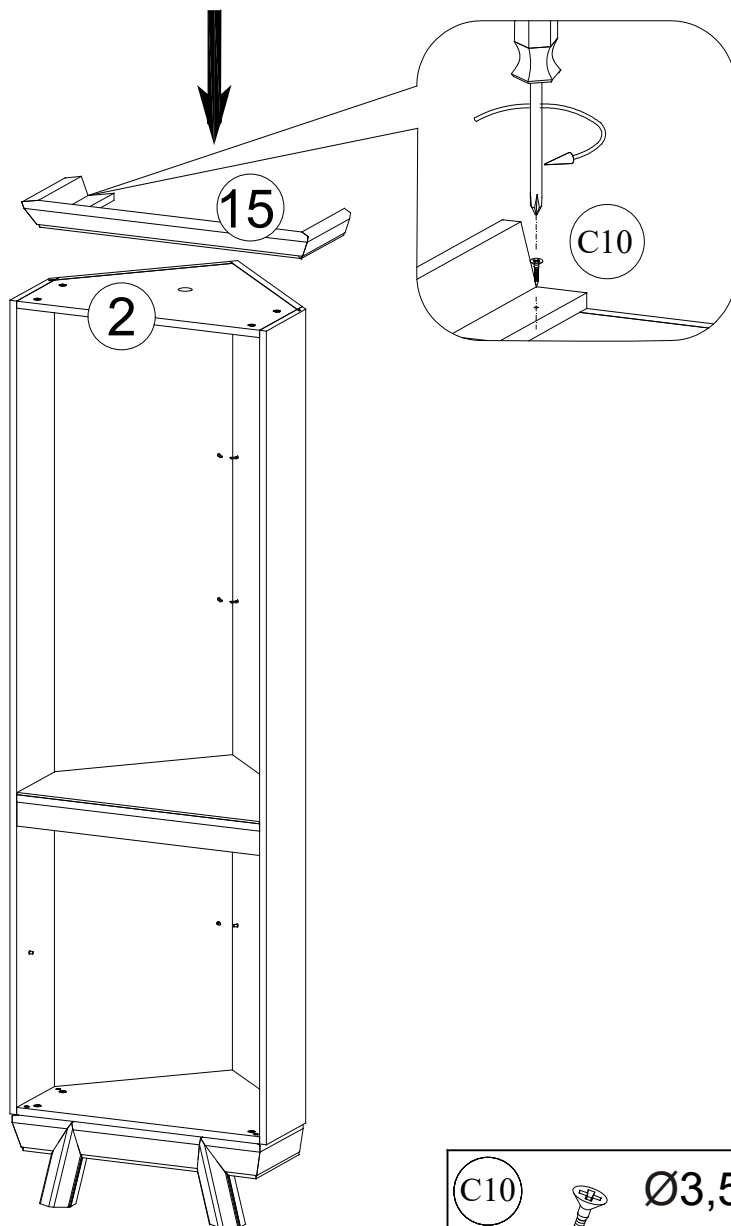

9.

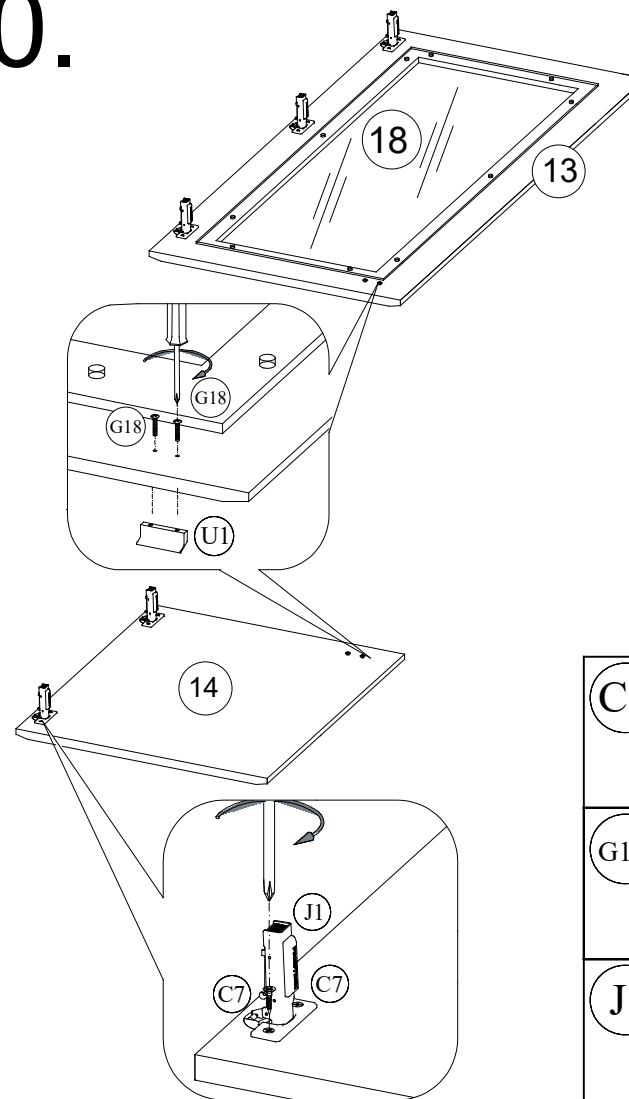

C10  Ø3,5x30
x5

10.



C7  Ø3,5x16
x10

G18  Ø4,0x22
x4

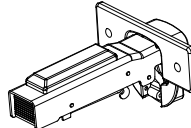
J1  x5

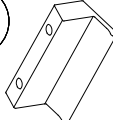
U1  52 mm
x2

11.

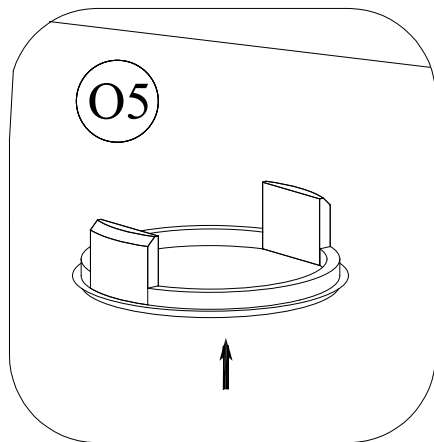



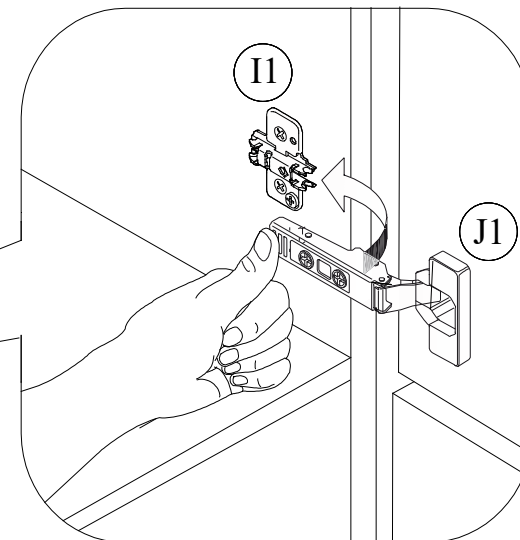
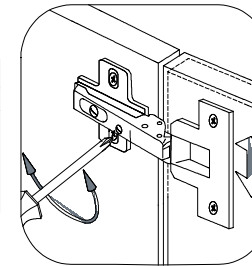
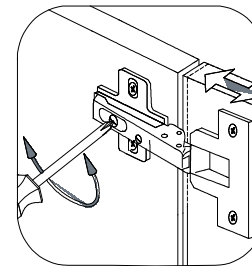
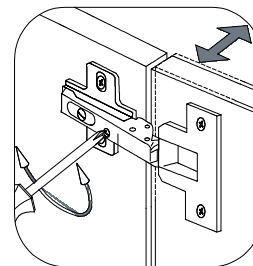
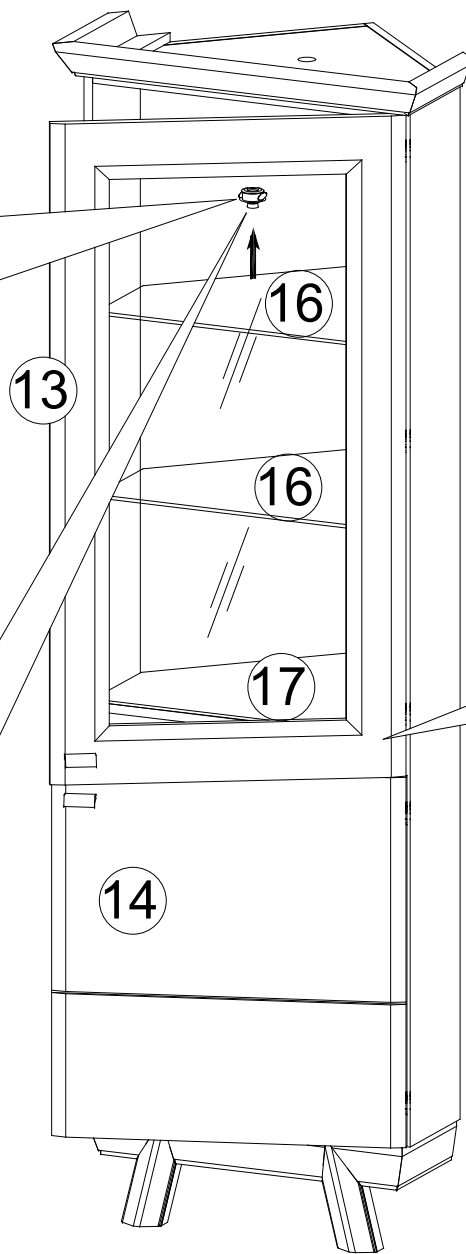
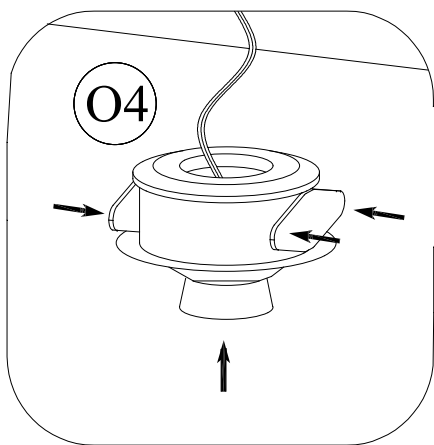

OŚWIETLENIE
OPCJA DODATKOWA

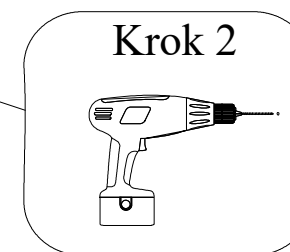
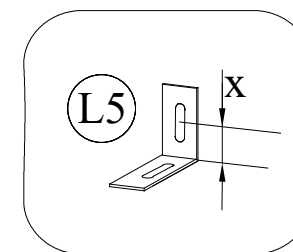
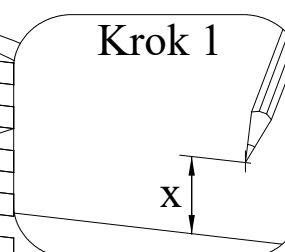
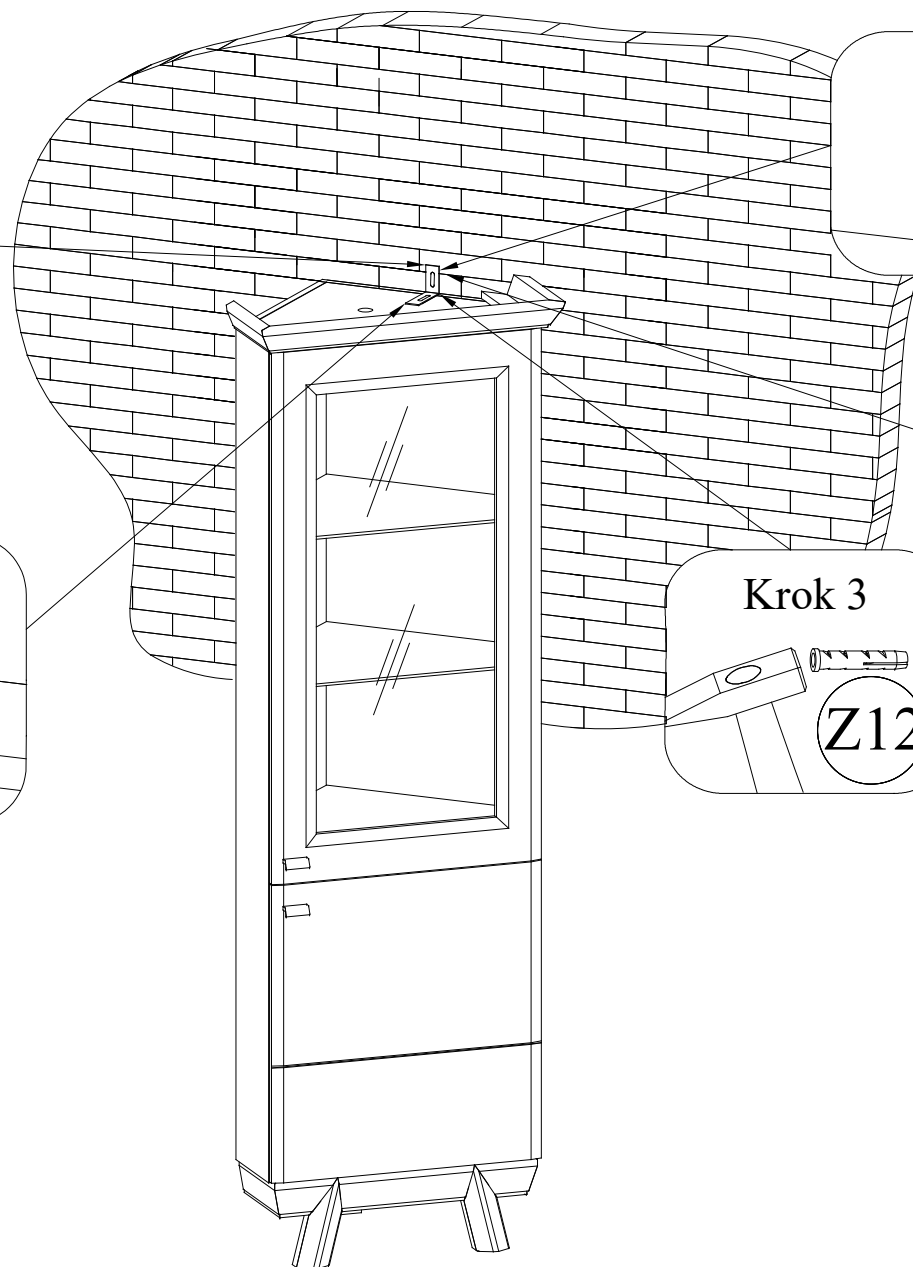
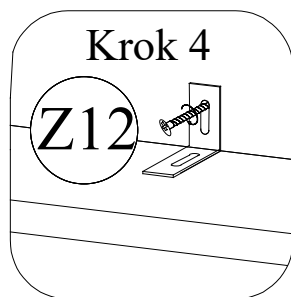
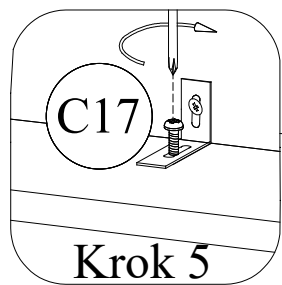

O4		x1
O5		x1

12.

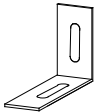

C17		Ø6,3x13	x1
L5			x1
Z12		Ø8,0x40	x1

Szanowni Państwo
Gratulujemy zakupu mebli z kolekcji MEBLE TARANKO

TARANKO
— MEBLE —

Nabyliście Państwo meble wykonane przy użyciu wysokogatunkowych naturalnych surowców: drewna litego i naturalnych oklein.

Chcemy zwrócić Państwa uwagę na specyficzne cechy tych materiałów.

Okleiny i drewno lite to materiał stworzony przez przyrodę. Charakteryzuje się różnorodną formą usłojenia, różnicami kolorystycznymi i strukturalnymi nawet w obrębie jednego pnia i to stanowi ich niepowtarzalne piękno. W związku z powyższym dopuszcza się różnicę w odcieniach elementów mebla. Każde rosnące drzewo jako żywy organizm wytwarza odmienną strukturę i zróżnicowany kolor w obrębie jednego pnia. Wynika to z naturalnych przyrostów rocznych. W związku z tym, drewno posiada zróżnicowany rysunek, kolorystykę, porowatość i tym samym różnie zachowuje się pod wpływem materiałów wykończeniowych. **Powyższe właściwości są świadectwem naturalnego pochodzenia zakupionych mebli, a różnice kolorystyczne wynikające z tego faktu nie mogą stanowić podstaw do ewentualnych reklamacji.** Pamiętajmy, że meble wykonane z drewna i oklein naturalnych nadal żyją i podlegają wpływom warunków zewnętrznych takich jak temperatura i wilgotność. Pod stałym wpływem światła zmienia się odcień barwy drewna i okleiny, zatem przy kolejnych zakupach należy liczyć się z możliwością wystąpienia różnic kolorystycznych. Przy właściwej pielęgnacji meble te długo będą zachowywać swą urodę.

Życzymy wiele satysfakcji z ich użytkowania.

Zasady użytkowania i konserwacji mebli

TARANKO
— MEBLE —

1. Meble należy użytkować zgodnie z ich konstrukcją i przeznaczeniem.
2. Meble należy ustawiać na wypoziomowanej powierzchni.
3. Meble należy użytkować w pomieszczeniach zamkniętych, suchych i zabezpieczonych przed szkodliwymi wpływami czynników mogących spowodować trwałe ich uszkodzenie, jak również bezpośrednim działaniem promieni słonecznych.

Warunki klimatyczne dla użytkowników mebli są następujące:

- wilgotność względna powietrza 40 – 70 %
 - temperatura powietrza 15 – 30 °C.
4. Meble nie należy ustawiać w odległości mniejszej niż 0,5 m od czynnych źródeł ciepła (grzejniki i piece).
 5. Polakierowane powierzchnie mebli należy chronić przed zarysowaniami i obiciem.
 6. Powierzchnie blatów stołów, biurek, kredensów, szafek należy chronić, przed bezpośrednim działaniem gorących naczyń zamoczeniem i rozpuszczalnikami.
 7. Powierzchnie wykonane z drewna litego i naturalnych oklein należy odkurzać miękkimi tkaninami zwilżonymi w rozcieńczonym roztworze mydła i następnie wytrzeć do sucha. Przestrzegamy przed stosowaniem środków zawierających silikon oraz nielicznych chemicznych środków do konserwacji mebli gdyż mogą one działać negatywnie na wygląd powłoki lakierniczej.
 8. Zaleca się stosowanie maksymalnego obciążenia dopuszczalnego dla półek szklanych o długości do 50 cm – 15 kg, dla półek o długości do 97 cm – 10 kg przy czym przedmioty przechowywane powinny być równomiernie rozłożone na całej powierzchni półki.