

(EN) Assembly instructions

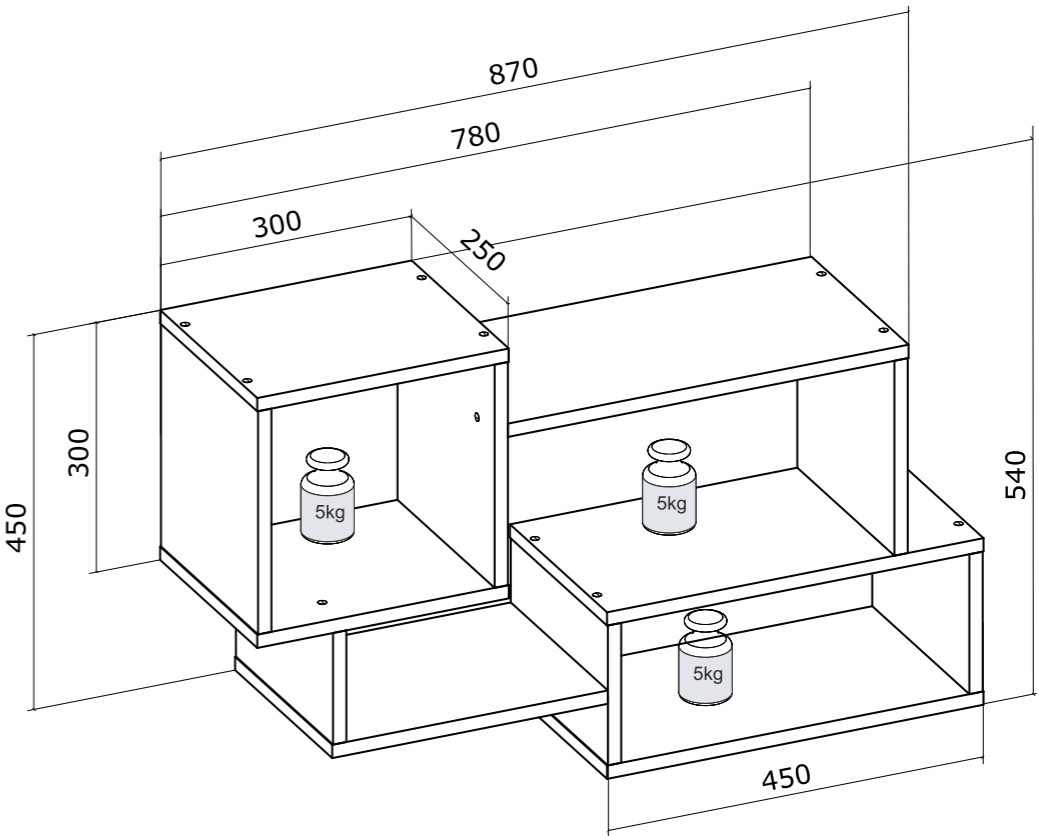

(EN) № details	Size (mm)	Quantity(pcs)
1	481 × 250 × 16	1
2	331 × 250 × 16	1
3	234 × 250 × 16	1
4	134 × 250 × 16	1
5	452 × 250 × 16	1
6	452 × 250 × 16	1
7	302 × 250 × 16	1
8	302 × 250 × 16	1
9	268 × 250 × 16	1
10	268 × 250 × 16	1
11	168 × 250 × 16	1
12	168 × 250 × 16	1

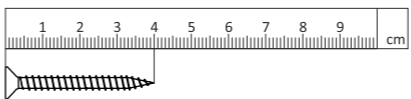
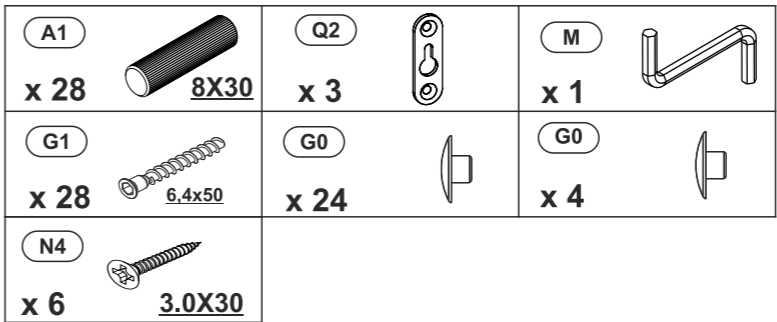
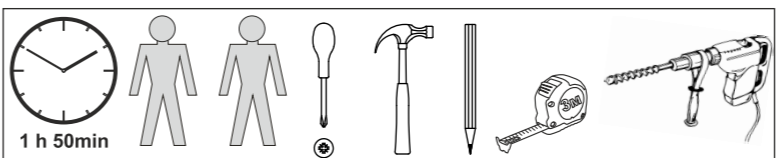

Důležitá informace
 Čtejte pečlivě.
 Uspořádejte pro pohodlí použití.
CZ VAROVÁNÍ
 Pokud se nabytek převrhne, může dojít k vážné úraznosti nebo dokonce fatálnímu poranění. Aby se předešlo převrácení nabytku zabránili, musíte ho natvrdo připravit ke stěně.
 Upevňovací materiál není součástí balení, protože se liší v závislosti na materiálu stěny. Používejte tedy takový upevňovací materiál, který je vhodný na stěny v vaší domě. Pokud se potřebujete poradit, obraťte se na místního odborníka.
 Upevňovací materiál není součástí balení, protože se liší v závislosti na materiálu stěny. Používejte tedy takový upevňovací materiál, který je vhodný na stěny v vaší domě. Pokud se potřebujete poradit, obraťte se na místního odborníka.
 Upevňovací materiál není součástí balení, protože se liší v závislosti na materiálu stěny. Používejte tedy takový upevňovací materiál, který je vhodný na stěny v vaší domě. V případě potřeby se poraďte s odborníkem.



LAT UZMANĪBU.
 Svietņa informācija.
 Saglabājiet šo informāciju.

IT AVVERTENZA
 Se il mobile si ribalta può causare lesioni da compressione serie o fatali. Per prevenire il rischio che il mobile si ribalti, questi ultimi deve essere fissato permanentemente alla parete.
 Gli accessori per il fissaggio alla parete non sono inclusi perché i pareti di materiali diversi richiedono tipi diversi di accessori di fissaggio. Usa sistemi di fissaggio adatti alle pareti della tua casa. Per maggiori dettagli, rivolgiti a un rivenditore specializzato.

HR UPOZORENJE
 Važna informacija
 Sačuvajte ove upute za buduću potrebu.

RU ВНИМАНИЕ
 Осторожно читайте!
 Сохраните эту информацию.

BY ВНИМАНИЕ
 Важная информация!
 Прочтите внимательно!
 Сохраните эту информацию за будущей справе.

SE VARNING
 Avvarningarna är viktig information för dig som ska sätta ihop produkten.
 Om du inte följer anvisningarna kan det leda till allvariga skador eller dödsfall.
 För att förhindra att du eller någon annan blir skadad eller dödar någon annan, måste du alltid fäst produkten till väggen permanentt.

FR AVERTISSEMENT
 Risque de blessure grave en cas de chute du meuble. Pour éviter que le meuble ne bascule, il faut le fixer à la paroi de façon permanente.
 Les fixations ne sont pas incluses car leur choix dépend du matériau du mur sur lequel est fixé le meuble. Utilisez des fixations adaptées au matériau du mur. Pour obtenir des conseils sur les fixations à utiliser, adressez-vous à un revendeur spécialisé.
 Informations importantes.
 Évitez les accidents.
 Prévenez les blessures graves.
 Gardez ces informations pour un usage ultérieur.

GB WARNING
 Serious or fatal crushing injuries can occur from tipping over. It must be permanently fixed to the wall.
 Fixing devices for the wall are not included since different wall materials require different types of fixing devices. Use fixing devices suitable for the walls in your home. For advice on suitable fixing systems, contact your local specialized dealer.

NL WAARSCHUWING
 Waarschuwing ernstige of fatale letsel van het meubel. Om te voorkomen dat dit meubel omvalt, dient dit permanent aan de wand te worden bevestigd.
 Bevestigingsbevestiging voor de wand is niet inbegrepen aangezien verschillende wandmaterialen verschillende soorten bevestigingsbevestiging vereisen. Gebruik de juiste bevestigingsbevestiging voor de wanden in je huis. Voor advies over geschikt bevestigingsbevestiging, neem contact op met de vakhandel.

DE ACHTUNG
 Wenn Möbelselemente umkippen, können ernste oder lebensgefährliche Verletzungen durch Einklemmen die Folge sein. Um zu verhindern, dass das Möbelselement umkippt, muss es fest an der Wand verankert werden.
 Beschläge für die Wandbefestigung sind nicht beigegeben, da sie von der jeweiligen Wandbeschaffenheit abhängen. Verwenden Sie Befestigungsbeschläge, die für die heimischen Wand geeignet sind. Bei diesbezüglichen Fragen den örtlichen Fachhandel zu Rate ziehen.

HU FIGYELM
 A súlyos sérülés, akár halál is előfordulhat a bútortárgy lezuhantakor. A bútor megakadályozható a falhoz kötés segítségével.
 A falra szereléshez szükséges csavarok, kiegészítők nem tartoznak a csomaghoz. A csavarok kiválasztásához kérjük, forduljon a helyi szaküzletnek.

RO ATENȚIE
 Per survenții rani grave decîtă împiedică de obținere de mobilier. Pentru prevenirea rănirii, fixați mobilul pe perete.
 Accesoriile de fixare pentru perete nu sunt incluse deoarece materialele diferite din care sunt făcuți pereții au nevoie de accesorii diferite de fixare. Folosiți accesoriile de fixare potrivite pentru pereții din casa voastră. Consultați un specialist deținuturi care sunt accesoriile potrivite pentru casei tale.

PL UWAGA
 Przewrocenie szkieletu może doprowadzić do poważnych obrażeń lub śmierci. Aby zapobiec przewróceniu szkieletu, należy na stałe przyczepić go do ściany.
 W zestawie nie znajdują się urządzenia mocujące, ponieważ różne rodzaje ścian wymagają różnych typów urządzeń. Użyjcie odpowiednich urządzeń w swoim domu. W przypadku wątpliwości, takich jakich dotyczą, skontaktuj się z najbliższym specjalistycznym sklepem.

BUL ВНИМАНИЕ
 Напомена: мебелите могат да доведат до сериозни или фатални травми, дори и до смърт, ако не се припокрият правилно. За да се предотврати това, мебелите трябва да се закрепят трайно за стената.
 Кръпелните материали за припокриване към стената не са включени, защото различните материали на стените изискват различни типове кръпелни материали. Използвайте подходящи материали за припокриване на стените в дома ви. Обрънете към специализиран търговски център за консултации.

NO ADVARSEL
 Avvaringene er viktig informasjon som hjelper deg å forhindre at dette møbelet faller, og at det festes permanent til veggene.
 Festeemner for vegg er ikke inkludert fordi ulike vegger krever ulike fastemidler. Bruk fastemidler som passer til veggen i hjemmet ditt. Kontakt ditt nærmeste forhandler for råd om fastemidler.

FI VAROITUS
 Huonekalun kaatuminen voi aiheuttaa vakavia tai kuolemaan johtavia vammoja. Kaatumista estämiseksi huonekalun tulee kiinnittää pysyvästi seinään.
 Pakkaus ei sisällä seinään kiinnitettäviä varusteita, koska eri seinätyypit vaativat erilaisia kiinnitysmateriaaleja. Käytä kiinnikkeet, jotka sopivat seinätyypin mukaan. Kysy kiinnikkeiden valinnasta myyjältä, joka on lähin erikoistalon.

SK UPOZORENIE
 Preručenie nábytku môže spôsobiť vážneči smrteľnú zranenia. Aby sa predišlo prevrhnutiu nábytku, upevnite ho ku stene.
 Upevňovací materiál nie je súčasťou balenia, pretože sa líši v závislosti na materiálu steny. Používajte teda taký upevňovací materiál, ktorý je vhodný na steny v vašej domácnosti. Ak potrebujete poradiť, obráťte sa na miestneho odborníka.

ES ADVERTENCIA
 Pueden producirse lesiones graves o fatales si vuela un mueble. Para evitar que vuelque este mueble, debe fijarse permanentemente a la pared.
 No se incluyen los dispositivos de fijación, dado que los diversos materiales de pared requieren diferentes tipos de herrajes de fijación. Usa herrajes adecuados para el material de las paredes de tu casa. Para saber cuáles son los herrajes adecuados, pide consejo en tu ferretería habitual.

DK ADVARSEL
 Der kan opstå alvorlige eller livsfarlige ulykker, hvis møbler vælter. For at undgå det, skal det fastgøres permanent til væggen.
 Festeudrustning er ikke inkluderet, fordi forskellige vægmaterialer kræver forskellige typer fastgørelsesudrustning. Brug derfor den fastgørelsesudrustning, der passer til væggen i dit hjem. Hvis du er i tvivl om hvilken type fastgørelsesudrustning du skal bruge, skal du kontakte en byggehandler.

GR ΠΡΟΕΙΔΟΠΟΙΗΣΗ
 Σφοδρό ή άρρωστο τραυματισμό από ούληψη, μπόρεια ή ούληψη από το ατύχημα μπορεί να συμβεί αν το έπιπλο πέσει από το οροφείο. Για να αποφευχθεί αυτό, πρέπει να στερεωθεί μόνιμα στον τοίχο.
 Τα εξαρτήματα στερέωσης στον τοίχο δεν περιλαμβάνονται, καθώς διαφέρουν ανάλογα με το υλικό της τοίχου. Χρησιμοποιήστε εξαρτήματα στερέωσης κατάλληλα για τον τοίχο που έχετε. Για πληροφορίες σχετικά με το κατάλληλο εξαρτήματα στερέωσης, επικοινωνήστε με το πλησιέστερο κατάστημα ειδών.

UA УВАГА
 Під час використання мебелі може мати місце серйозне або смертельне травмування людини. Щоб уникнути перевертання цих мебелів, їх слід міцно прикріпити до стіни.
 Кріплення до стіни не додані, оскільки різні матеріали потребують різних типів кріплення. Використовуйте кріплення, які підходять до матеріалу стіни. Для отримання порад щодо кріплення зверніться до спеціалізованого магазину.

TR UYARI
 Mobilyanın devrilmesi sonucunda ölümci veya ciddi yaralanmalar meydana gelebilir. Devrilme riskini önlemek için mobilyanın duvara sabitlenmesi gerekmektedir.
 Duvar için maketmenin farklılık gösterdiğinden mobilyanın duvara sabitlenmesi için gerekli bagdamlar parçaları farklı olabilir. Evimizin duvar için maketmesini uygun bagdamlar seçiniz. Duvar için maketmenize uygun bagdamlar parçaları satın almak için ev yakın yapı marketi ya da bir natür dükkanından bilgi alabilirsiniz.

TR UYARI
 Onemli bilgi.
 Dikkatli okuyunuz.
 Bu klavye herde gerekebilecegi için saklayınız.

UA УВАГА
 Під час використання мебелі може мати місце серйозне або смертельне травмування людини. Щоб уникнути перевертання цих мебелів, їх слід міцно прикріпити до стіни.
 Кріплення до стіни не додані, оскільки різні матеріали потребують різних типів кріплення. Використовуйте кріплення, які підходять до матеріалу стіни. Для отримання порад щодо кріплення зверніться до спеціалізованого магазину.

